

KRACHT®

- | Gear Pumps
- | Flow Measurement
- | Hydraulics
- | Valves

Hochdruck-Zahnradmotoren **KM 2**

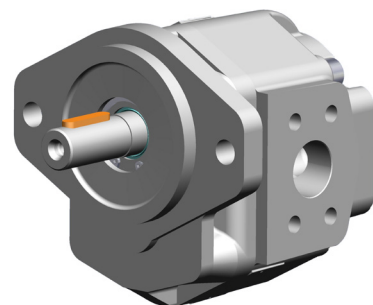

Aufbau

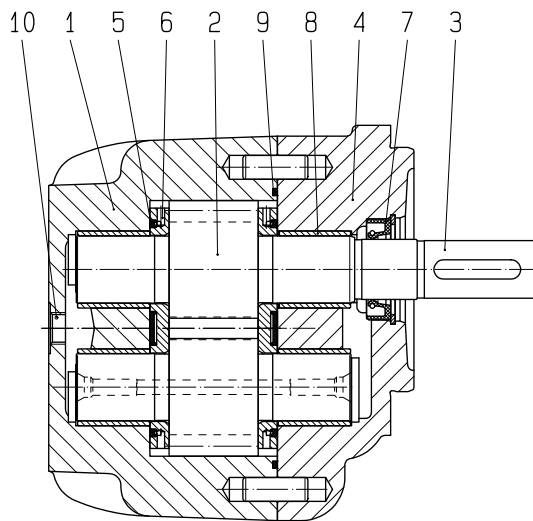

- 1 Gehäuse
- 2 Getriebe
- 3 Antriebswellenende
- 4 Flanschdeckel
- 5 Abdichtung der Druckfelder für Axial- und Spielausgleich
- 6 Gleitplatten
- 7 Radialwellendichtring
- 8 Gleitlager
- 9 Gehäuseabdichtung
- 10 Leckölanschluss

Funktion

KRACHT-Außenzahnradmotoren der Baugröße KM 2 eignen sich aufgrund ihres Aufbaus (Konstruktionsprinzip) und der verwendeten Werkstoffe für den Einsatz unter härtesten Betriebsbedingungen. Die wesentlichen Bauelemente (siehe Schnittbild) bilden Gehäuse und Flanschdeckel. Diese sind dynamisch hoch belastbar und somit unempfindlich gegen Druckspitzen und Dauerschwingungen. Großflächig bemessene PTFE-Pb-beschichtete Bronze-Gleitlager auf Stahlrücken in Gehäuse und Flanschdeckel tragen die feinstgeschliffenen Lagerzapfen des aus Antriebswellenrad und Bolzenrad bestehenden Getriebes. Zur Erzielung bester Laufeigenschaften werden die Zahnflanken des aus gehärtetem Einsatzstahl gefertigten Getriebes geschliffen. Aufgrund der hohen Zähnezahl ($z = 14$) und in Verbindung mit einer auf die speziellen Belange der Hydraulik ausgebildeten Zahnform und der optimalen Auslegung der Expansionsnuten im Quetschölbereich wird eine beträchtliche Reduzierung der Volumenstromschwankung und somit der Druckpulsation erreicht.

Dies führt zu deutlich geringeren Schallpegelwerten der Motoren bzw. ganzer Anlagen und Maschinen. Die Funktion des für Hochdruckmotoren unerlässlichen aktiven Axialspielausgleichs wird von den seitlich der Getriebe befindlichen Gleitplatten ausgeführt. Diese besitzen hydraulisch beaufschlagte Druckfelder, wodurch bei jedem Betriebsdruck ein Ausgleich des Axialspiels gewährleistet ist. Die Gleitplatten sind so gestaltet, dass ein viskositätsunabhängiger Spielausgleich erfolgt. In jedem Arbeitspunkt wird so ein hoher volumetrischer und mechanischer Wirkungsgrad sichergestellt. Mehrfach-Motorenkombinationen sind möglich. Ebenfalls sind Aufbauventile (Überdruckventile fest und proportional einstellbar und Wegeventile für Drehrichtungswechsel) möglich. Als integriertes Ventil kann ein Nachsaugventil geliefert werden.

Wählbar sind Motoren mit einer oder zwei Drehrichtungen. Bei zwei Drehrichtungen sind die Anschlüsse gleich groß und es ist ein Leckölanschluss vorhanden. Diese Motoren sind im Ablauf mit Druck be-

lastbar. Die Variante eine Drehrichtung ist tatsächlich eine Pumpe. Rechtsdrehende Pumpe ist gleich linksdrehender Motor und linksdrehende Pumpe ist gleich rechtsdrehender Motor. Diese Motoren besitzen keinen Leckölanschluss sondern sind intern mit der ablaufenden Seite verbunden und können im Ablauf nicht mit Druck belastet werden. Abmessungen und Gewichte sind dem Datenblatt Hochdruck-Zahnradpumpen KP 2 / KP 3 zu entnehmen.

Hinweise:

1. Äußere Kräfte

Von außen am Antriebswellenende angreifende Kräfte beeinflussen die Funktion der Lagerbrillen. Radiale Kräfte können u. U. je nach Größe und Angriffsrichtung aufgenommen werden. Axiale Kräfte sind nicht zulässig. Zur Aufnahme äußerer Kräfte sind die Motorenausführungen mit Vorsatzlager einzusetzen.

2. Drehrichtung

Bezüglich der Drehrichtung gilt – bei Blick auf das Antriebswellenende – folgende Festlegung:

- Welle rechtsdrehend: Ölstrom von links nach rechts.
- Welle linksdrehend: Ölstrom von rechts nach links.

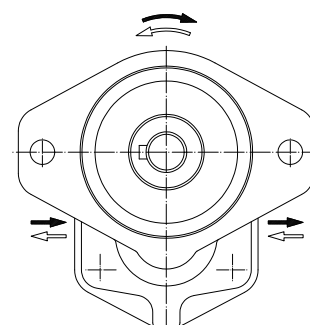

Werkstoffe

| | |
|----------------------|---|
| Gehäuse | Grauguss / Sphäroguss |
| Lagerung | Mehrstoff-Lagerbuchsen |
| Wellen und Zahnräder | oberflächengehärteter und geschliffener Einsatzstahl nach DIN 17210 |
| Dichtungen | NBR Radialwellendichtring und PU-Druckfelddichtung ϑ 90 °C FKM Radialwellendichtring und PU-Druckfelddichtung ϑ 100 °C |

Kenngößen

| | | |
|--------------------------------|--|--|
| Befestigungsart | Flansch | |
| Leistungsanschluss | Flansch | |
| Drehrichtung | rechts, links, rechts + links | |
| Gewicht | siehe Maßblätter | |
| Einbaulage | beliebig | |
| Umgebungstemperatur | $\vartheta_{u \min}$ | = - 20 °C |
| | $\vartheta_{u \max}$ | = 60 °C |
| Betriebsdruck Zulauf | p_{\max} | = 350 bar (siehe technische Daten) |
| Lecköldruck | 5 bar max (n = 1000) 3 bar max (n = 2000) | |
| Betriebsdruck Ablauf | p_{\max} | = 150 bar |
| Druckmitteltemperatur | $\vartheta_{m \max}$ | 90 °C NBR Radialwellendichtring und PU Druckfelddichtung |
| | $\vartheta_{m \max}$ | 100 °C für FKM Radialwellendichtring und PU Druckfelddichtung (Sondernummer 261) |
| Viskosität | ν_{\min} | = 10 mm ² /s |
| | ν_{\max} | = 1000 mm ² /s |
| Empfohlene Ölsauberkeit | nach ISO 4406 : 1999 Code 21/19/16 ☞ nach NAS 1638 Klasse 10 | |
| Empfohlene Filterung | Filter mit Filtrationsquotient β_{25} 75 für ... 300 bar β_{40} 75 für ... 100 bar | |
| Empfohlener Viskositätsbereich | ν | = 30 ... 45 mm ² /s |
| Wirkungsgradkennlinien | siehe Seite 6 - 9 | |
| Druckflüssigkeiten | Mineralöl nach DIN 51524/25 Motorenöl nach DIN 51511 Schwerentflammbare Druckflüssigkeiten auf Anfrage Bio-Öle der Gruppe „HEES“ können bis 70 °C und bei ca. 20 % reduziertem Höchstdruck eingesetzt werden (bitte anfragen) | |

Zeit / Druck Diagramm

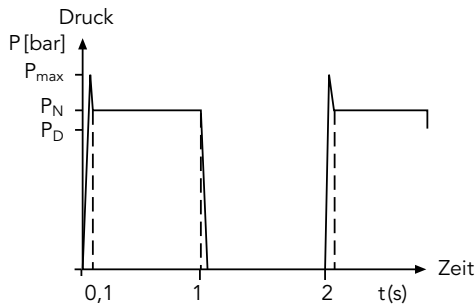

Höchstdruck \triangleq Druckspitze
 Nenndruck $p_N < 6s \triangleq 50\%$ ED
 siehe Zeit / Druck Diagramm
 max. Schalthäufigkeit: 30 / min
 Druckangaben gelten für $v \cong 30 \text{ mm}^2/\text{s}$

Berechnungsformeln für Hydropumpen und -motoren

Kenngrößen, Formelzeichen, Einheiten

| | | |
|---------------------------------|---------------------|------------------------|
| 1. Förder-/Schluckstrom | Q | l/min |
| 2. geom. Förder-/Schluckvolumen | V_g | cm^3/U |
| 3. Druck | p | bar |
| 4. Drehzahl | n | 1/min |
| 5. Moment | M | Nm |
| 6. Leistung | P | kW |
| 7. Gesamtwirkungsgrad | η_{tot} | — |
| 8. volumetrischer Wirkungsgrad | η_{vol} | — |
| 9. hydr./mech. Wirkungsgrad | η_{hm} | — |
| 10. Strömungsgeschwindigkeit | v | m/s |
| 11. Leitungsdurchmesser | d | mm |

Allgemeines

- 1 \triangleq Eingang, Antrieb
- 2 \triangleq Ausgang, Abtrieb

$$Q_{\text{th}} = V_g \cdot n, \quad \eta_{\text{tot}} = \eta_{\text{vol}} \cdot \eta_{\text{hm}}$$

$$M = 9549 \cdot \frac{P}{n}, \quad v = 21,22 \frac{Q}{d^2}$$

| Kenngrößen für: | Volumenstrom | Förderstrom $Q_2 = \frac{V_g \cdot n_1 \cdot \eta_{\text{vol}}}{10^3} \left[\frac{\text{l}}{\text{min}} \right]$ | Schluckstrom $Q_1 = \frac{V_g \cdot n_2}{10^3 \cdot \eta_{\text{vol}}} \left[\frac{\text{l}}{\text{min}} \right]$ |
|-----------------|--------------|---|--|
| | Moment | Antriebsmoment $M_1 = \frac{p \cdot V_g}{20 \cdot \pi \cdot \eta_{\text{hm}}} \text{ [Nm]}$ | Abtriebsmoment $M_2 = \frac{\Delta p \cdot V_g \cdot \eta_{\text{hm}}}{20 \cdot \pi} \text{ [Nm]}$ |
| | Leistung | Antriebsleistung $P_1 = \frac{p \cdot Q_2}{600 \cdot \eta_{\text{tot}}} \text{ [kW]}$ | Abtriebsleistung $P_2 = \frac{\Delta p \cdot Q_1 \cdot \eta_{\text{tot}}}{600} \text{ [kW]}$ |

Technische Daten

KM 2 ... 4DL

| Schluck- volumen Nenngröße | geom. Förder- volumen V_g cm ³ /U | Dauer- druck p_D bar | Nenn- druck p_N bar | Druck- spitze p_{max} bar | max. Drehzahl N_{max} 1/min | Massen- trägheits- moment x 10 ⁻⁵ J kg m ² | Mindest- drehzahl n_{min} 1/min |
|----------------------------------|--|---------------------------------|--------------------------------|--------------------------------------|--|--|--|
| 20 | 19,7 | 250 | 280 | 300 | 3000 | 34,3 | 300 |
| 25 | 24,6 | 250 | 280 | 300 | 3000 | 40,5 | 300 |
| 28 | 27,7 | 230 | 250 | 280 | 3000 | 44,3 | 300 |
| 32 | 31,5 | 230 | 250 | 280 | 3000 | 49,2 | 300 |
| 40 | 39,4 | 210 | 230 | 250 | 3000 | 59,0 | 300 |
| 50 | 49,2 | 210 | 230 | 250 | 3000 | 71,4 | 300 |
| 62 | 61,2 | 180 | 190 | 200 | 2200 | 86,5 | 300 |

KM 2 ... 4VL

| Schluck- volumen Nenngröße | geom. Förder- volumen V_g cm ³ /U | Dauer- druck p_D bar | Nenn- druck p_N bar | Druck- spitze p_{max} bar | max. Drehzahl N_{max} 1/min | Massen- trägheits- moment x 10 ⁻⁵ J kg m ² | Mindest- drehzahl n_{min} 1/min |
|----------------------------------|--|---------------------------------|--------------------------------|--------------------------------------|--|--|--|
| 20 | 19,7 | 315 | 350 | 400 | 3000 | 34,3 | 300 |
| 25 | 24,6 | 315 | 350 | 400 | 3000 | 40,5 | 300 |
| 28 | 27,7 | 315 | 350 | 400 | 3000 | 44,3 | 300 |
| 32 | 31,5 | 315 | 350 | 400 | 3000 | 49,2 | 300 |
| 40 | 39,4 | 280 | 350 | 400 | 3000 | 59,0 | 300 |
| 50 | 49,2 | 280 | 350 | 400 | 3000 | 71,4 | 300 |

Anleitung zum Gebrauch der Kennlinienfelder

gefordert: Drehmoment M bei Drehzahl n
 gesucht: Druckdifferenz Δp und
 erforderlicher Schluckstrom Q

Beispiel: $M = 45 \text{ Nm}$ \rightarrow ①
 $n = 1400 \text{ 1/min}$ \uparrow ②

Schnittpunkt von ① und ② ist
 Motor-Arbeitspunkt mit
 $\Delta p = 142 \text{ bar}$ \rightarrow ③
 $Q = 32,2 \text{ l/min}$ \downarrow ④

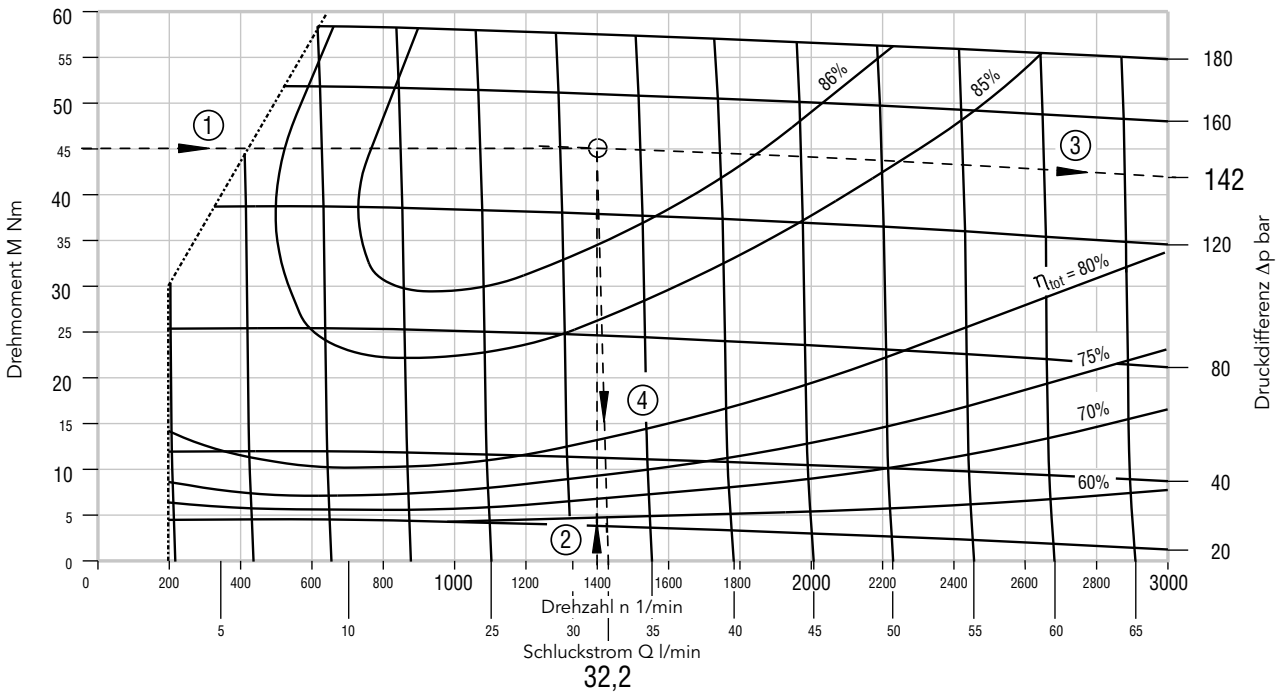

Kennlinienfeld KM 2/20 ... 4.L.

Kennlinienwerte für Viskosität $\nu = 34 \text{ mm}^2/\text{s}$, Streubereich der Drehzahl $n = \pm 75 \text{ 1/min}$
 Streubereich des Drehmomentes $M = \pm 3,0 \text{ Nm}$ bei $\Delta p = \text{konstant}$ und $Q = \text{konstant}$

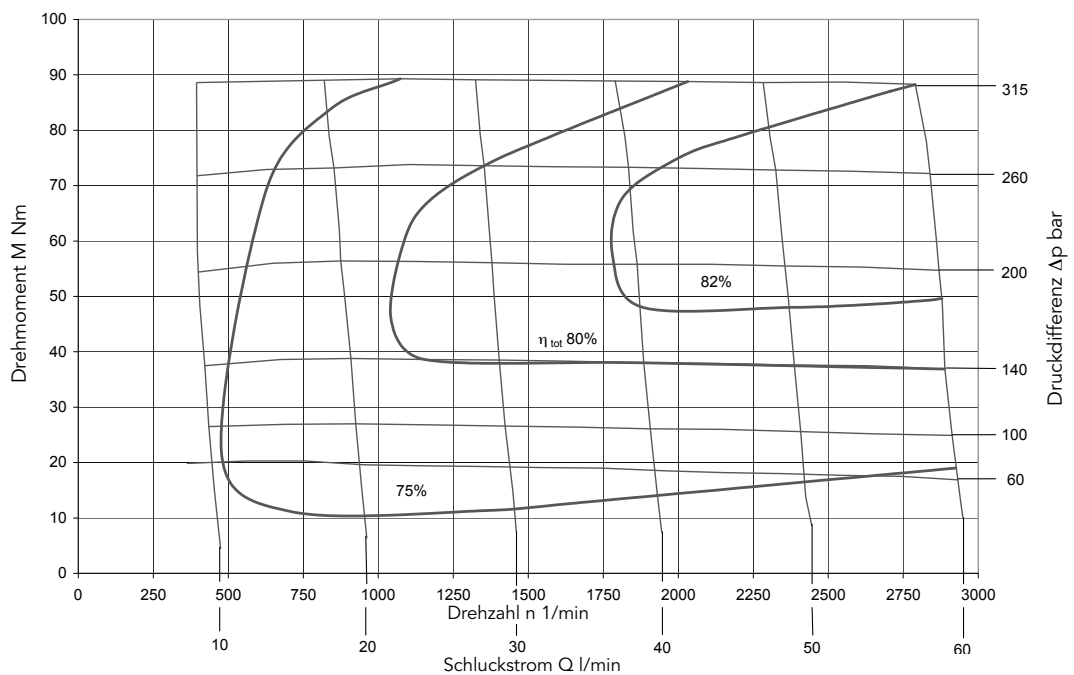

Kennlinienfeld KM 2/25 ... 4.L.

Kennlinienwerte für Viskosität $\nu = 34 \text{ mm}^2/\text{s}$, Streubereich der Drehzahl $n = \pm 75 \text{ 1/min}$
Streubereich des Drehmomentes $M = \pm 4,5 \text{ Nm}$ bei $\Delta p = \text{konstant}$ und $Q = \text{konstant}$

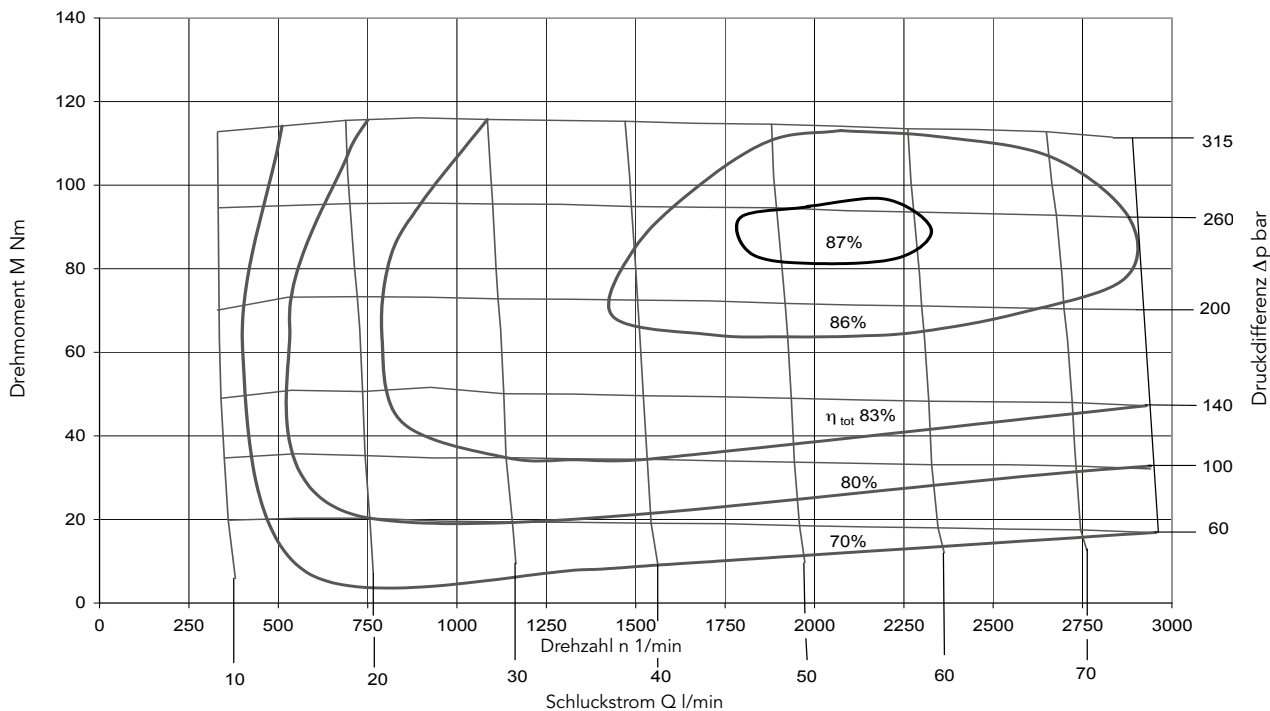

Kennlinienfeld KM 2/28 ... 4.L.

Kennlinienwerte für Viskosität $\nu = 34 \text{ mm}^2/\text{s}$, Streubereich der Drehzahl $n = \pm 75 \text{ 1/min}$
Streubereich des Drehmomentes $M = \pm 5,0 \text{ Nm}$ bei $\Delta p = \text{konstant}$ und $Q = \text{konstant}$

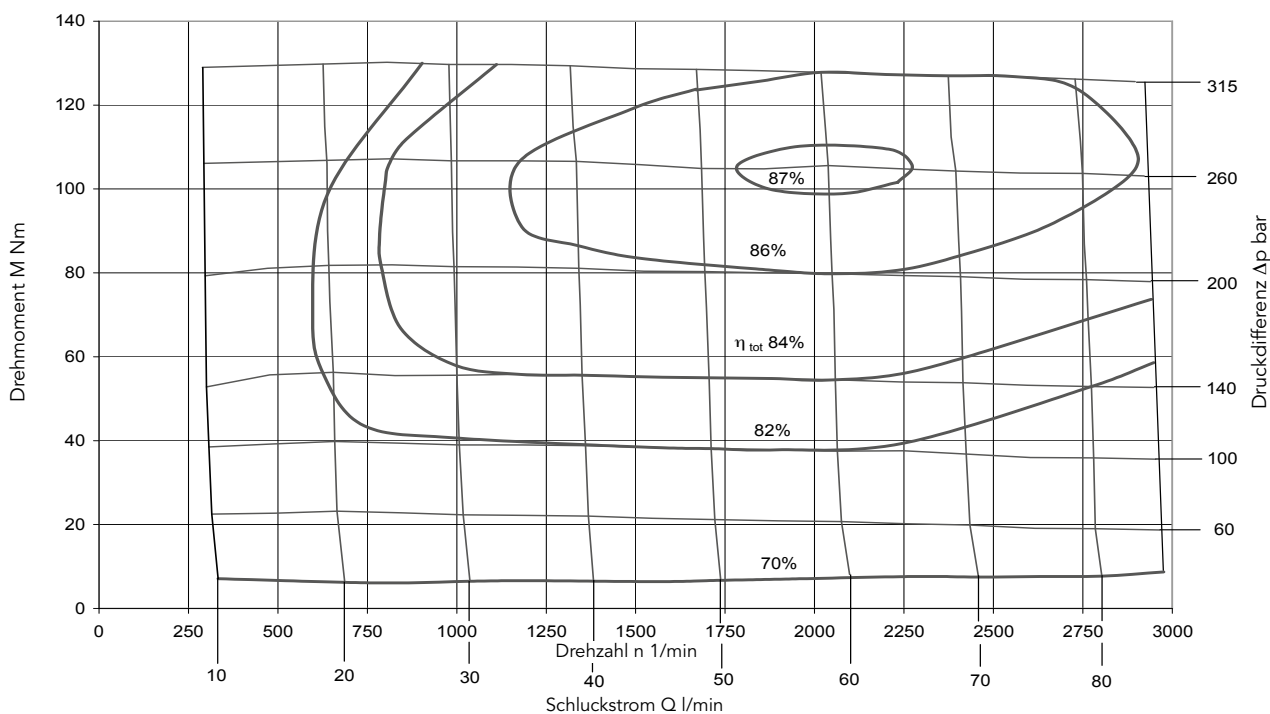

Kennlinienfeld KM 2/32 ... 4.L.

Kennlinienwerte für Viskosität $\nu = 34 \text{ mm}^2/\text{s}$, Streubereich der Drehzahl $n = \pm 75 \text{ 1/min}$
 Streubereich des Drehmomentes $M = \pm 5,5 \text{ Nm}$ bei $\Delta p = \text{konstant}$ und $Q = \text{konstant}$

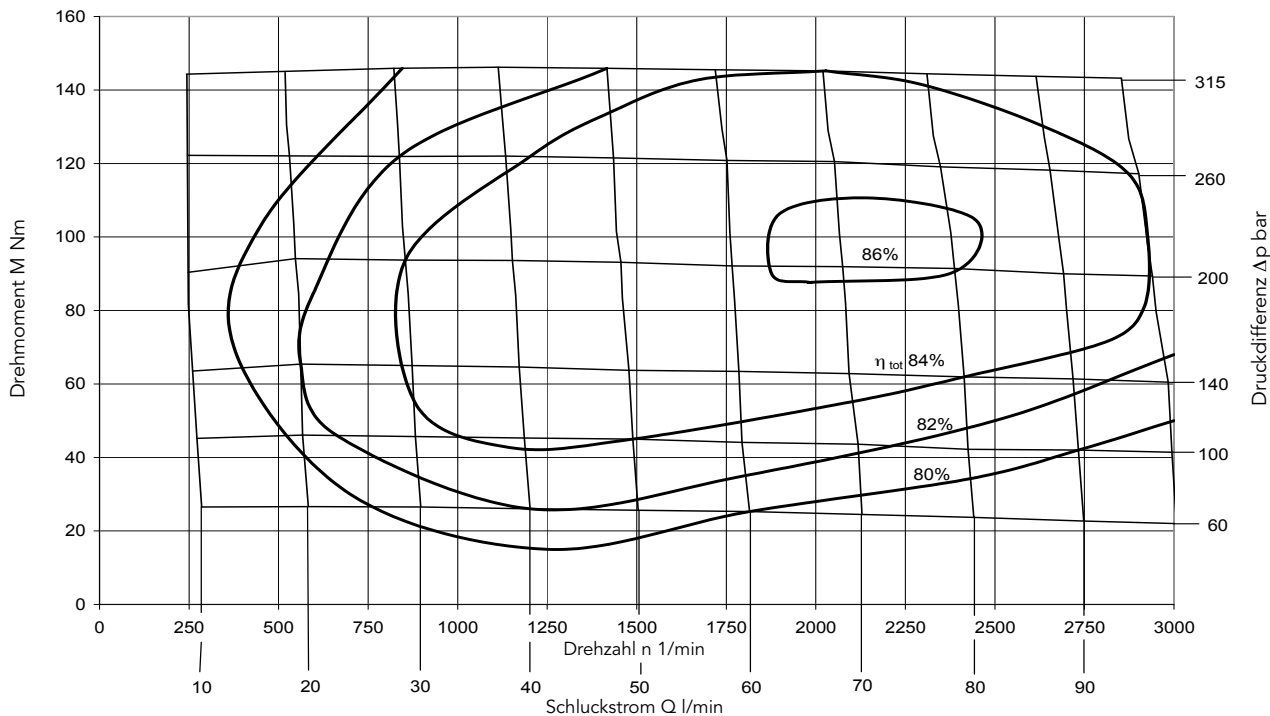

Kennlinienfeld KM 2/40 ... 4.L.

Kennlinienwerte für Viskosität $\nu = 34 \text{ mm}^2/\text{s}$, Streubereich der Drehzahl $n = \pm 75 \text{ 1/min}$
 Streubereich des Drehmomentes $M = \pm 6,0 \text{ Nm}$ bei $\Delta p = \text{konstant}$ und $Q = \text{konstant}$

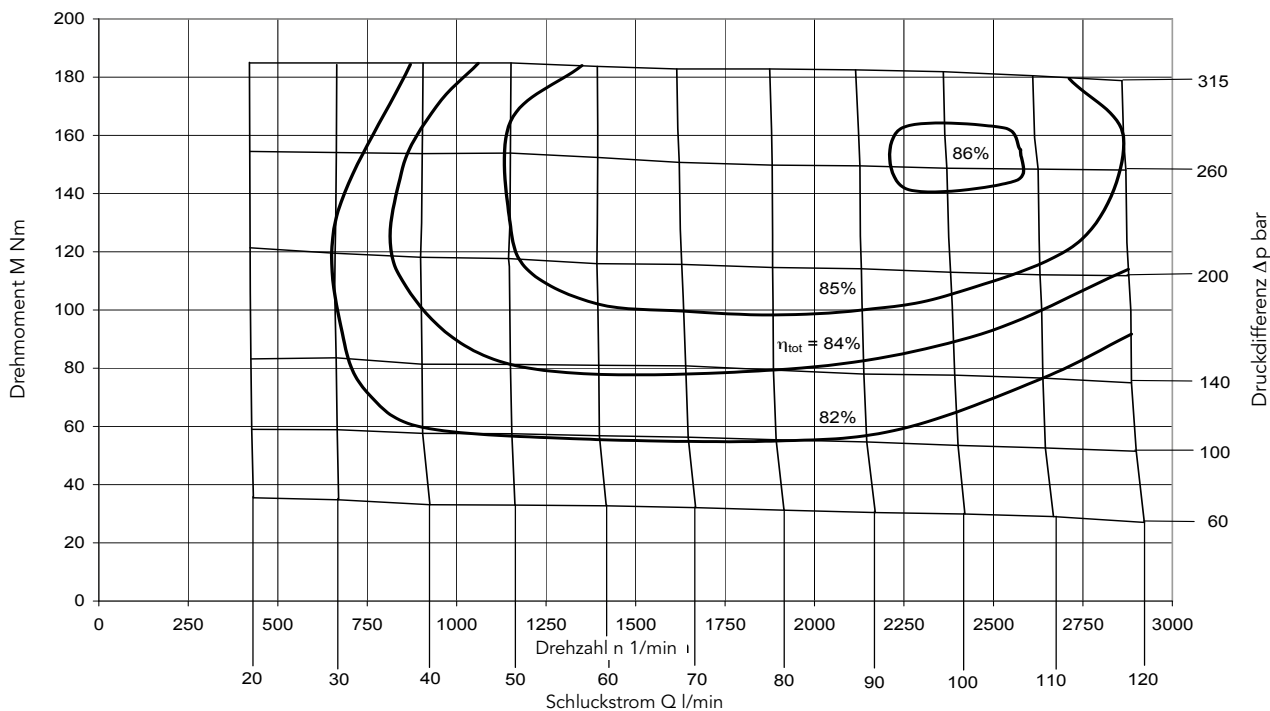

Kennlinienfeld KM 2/50 ... 4.L.

Kennlinienwerte für Viskosität $\nu = 34 \text{ mm}^2/\text{s}$, Streubereich der Drehzahl $n = \pm 75 \text{ 1/min}$
 Streubereich des Drehmomentes $M = \pm 7,5 \text{ Nm}$ bei $\Delta p = \text{konstant}$ und $Q = \text{konstant}$

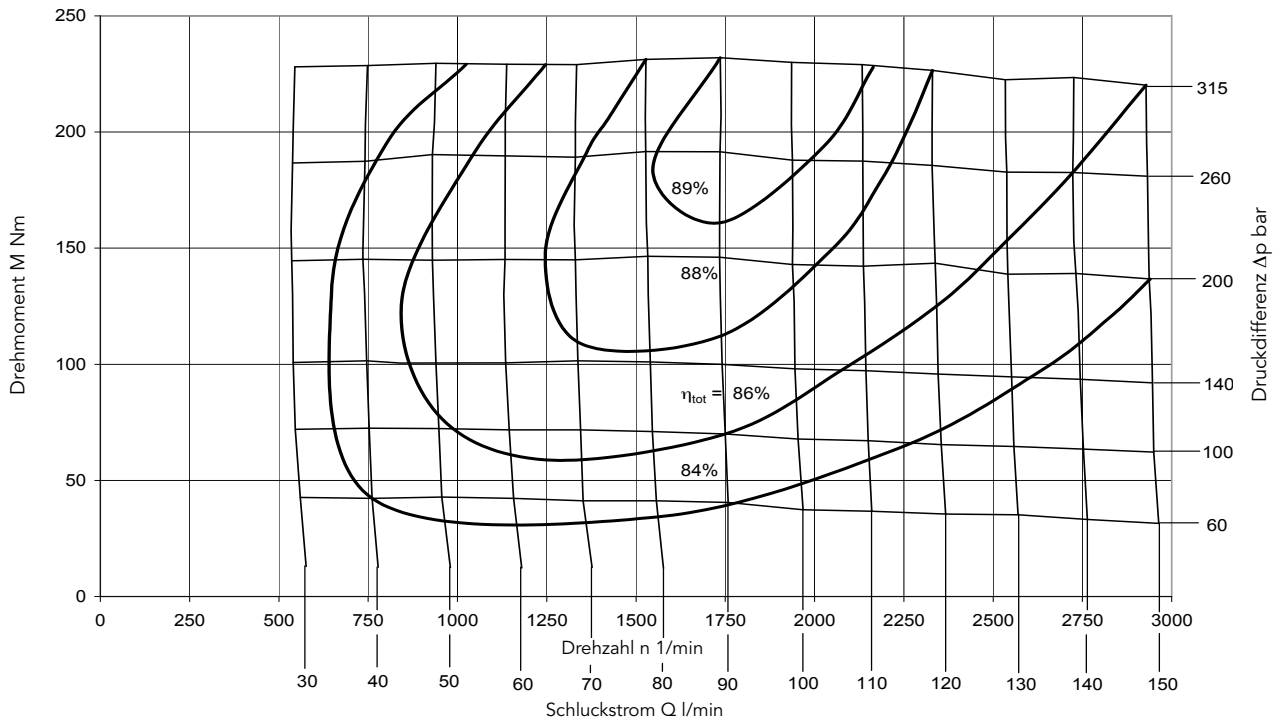

Kennlinienfeld KM 2/62 ... 4.L.

Kennlinienwerte für Viskosität $\nu = 34 \text{ mm}^2/\text{s}$, Streubereich der Drehzahl $n = \pm 75 \text{ 1/min}$
 Streubereich des Drehmomentes $M = \pm 8,0 \text{ Nm}$ bei $\Delta p = \text{konstant}$ und $Q = \text{konstant}$

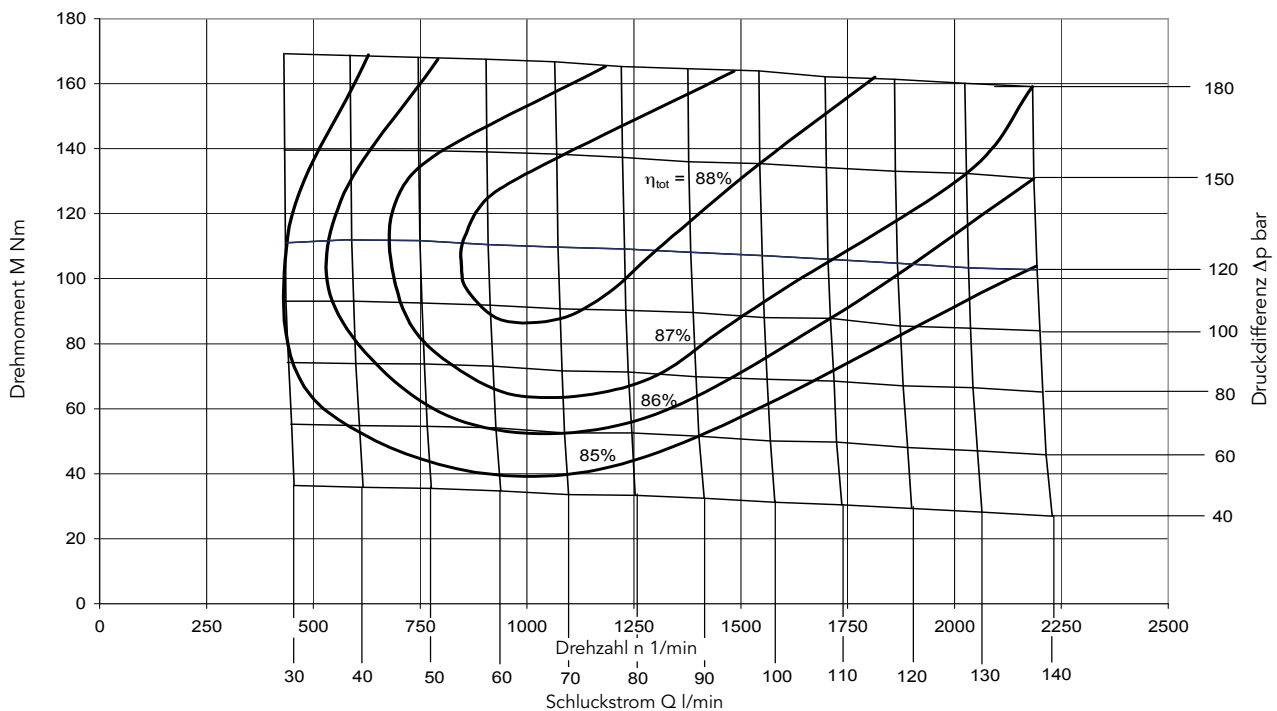

Typenschlüssel

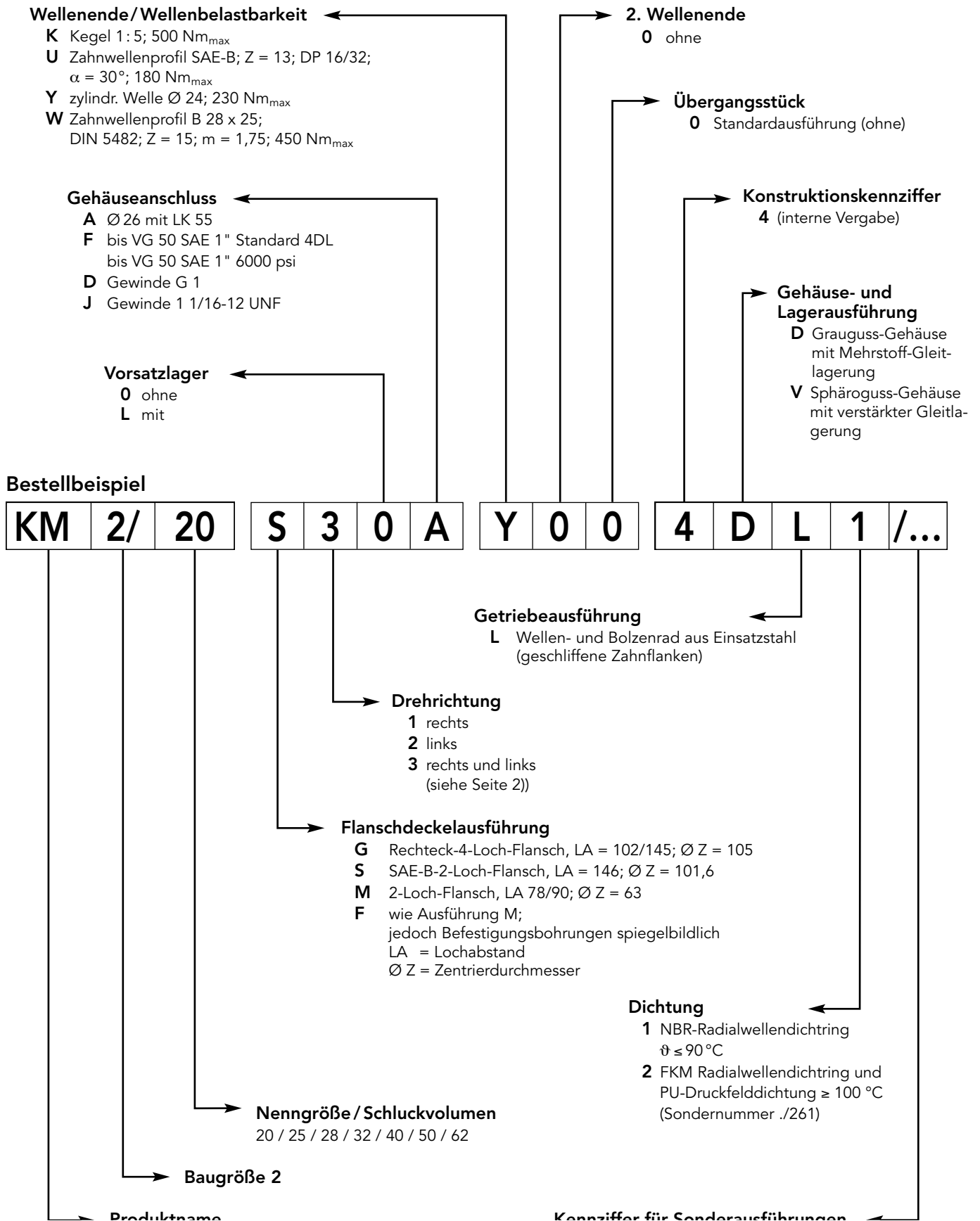

Flanschbefestigung

Rechteck-4-Loch-Flansch G

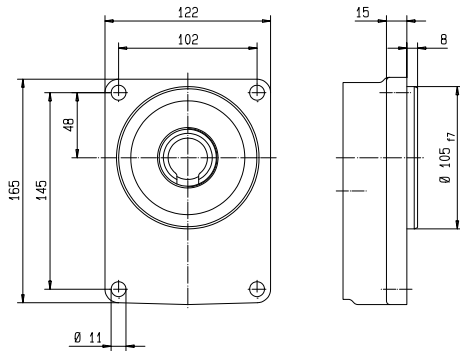

SAE-B-2-Loch-Flansch S

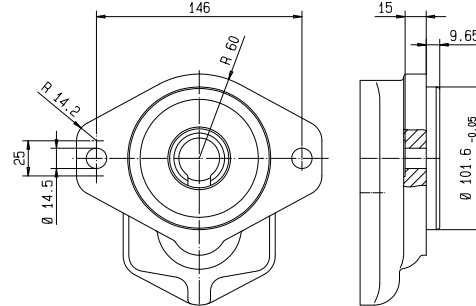

2-Loch-Flansch F

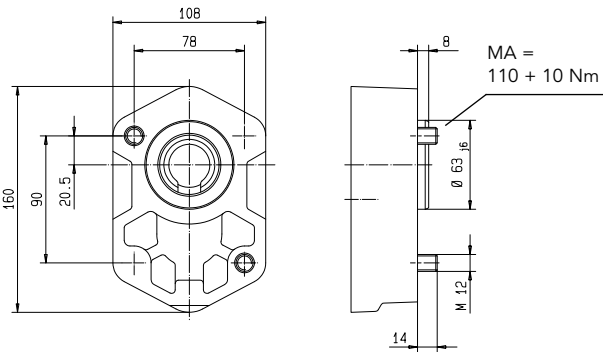

2-Loch-Flansch M

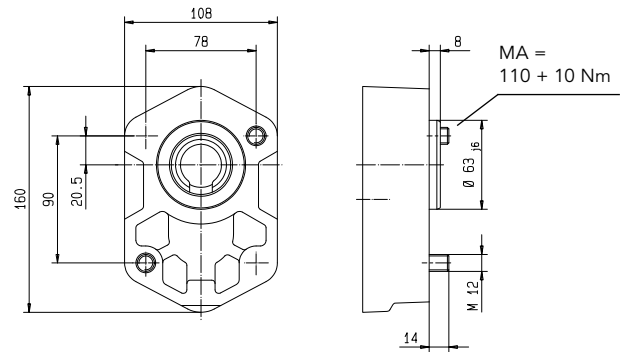

Rechteck-4-Loch-Flansch G mit Leckölanschluss vorne / Sondernr. /04

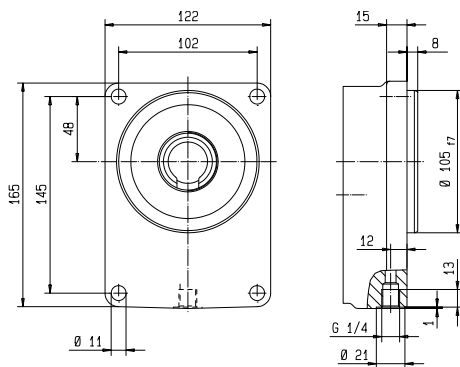

2-Loch-Flansch F mit Leckelölanschluss vorne / Sondernr. /04

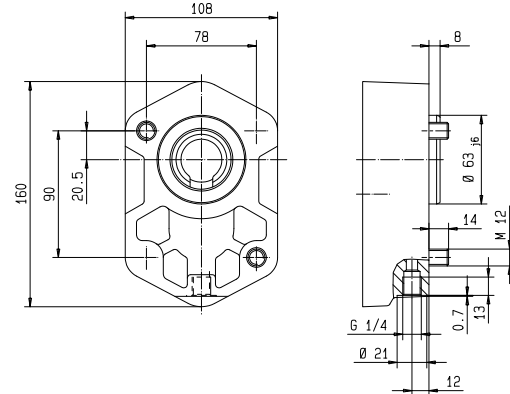

2-Loch-Flansch M mit Leckölanschluss vorne / Sondernr. /04

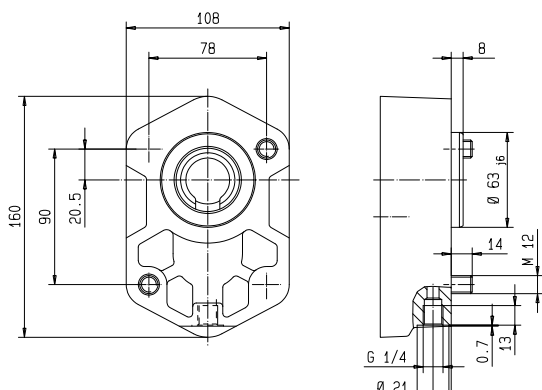

Abmessungen in mm

Anschlüsse

Gehäuse-Anschluss A

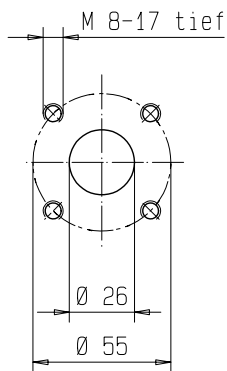

Gehäuse-Anschluss F
Fördervolumen / Schluckvolumen 20... 50

SAE 1 Standard KM 2 ... 4DL

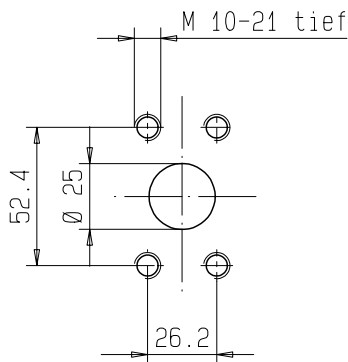

SAE 1 6000 psi ... KM 2... 4VL

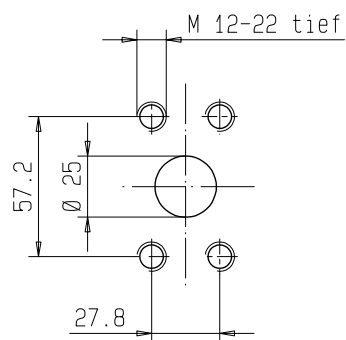

Gehäuse-Anschluss D
G 1"

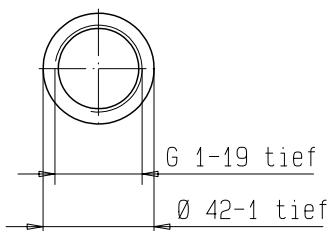

Gehäuse-Anschluss J
1 1/16-12 UNF

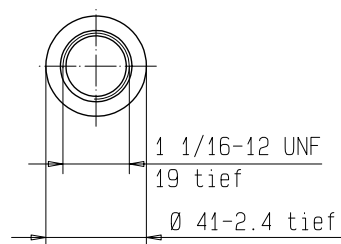

Wellenenden

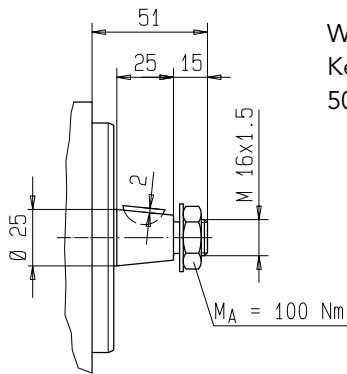

Wellenende K
Kegel 1:5
500 Nm_{max}

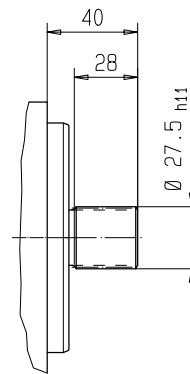

Wellenende W
Zahnwellenprofil B 28x25
DIN 5482
z = 15, m = 1,75
450 Nm_{max}

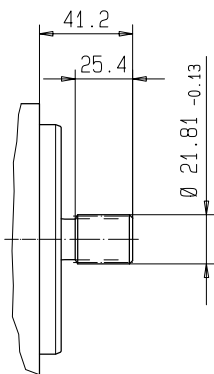

Wellenende U
Zahnwellenprofil SAE-B
z = 13 DP 16/32, α = 30°
180 Nm_{max}

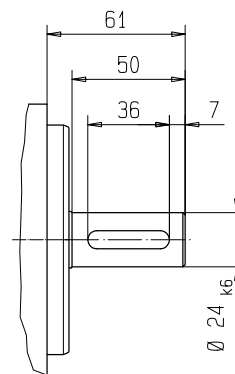

Wellenende Y
Zylindrische Welle
230 Nm_{max}

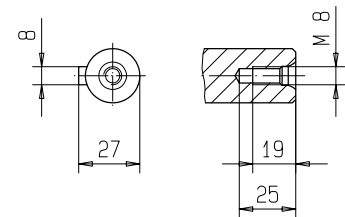

Abmessungen, Gewicht

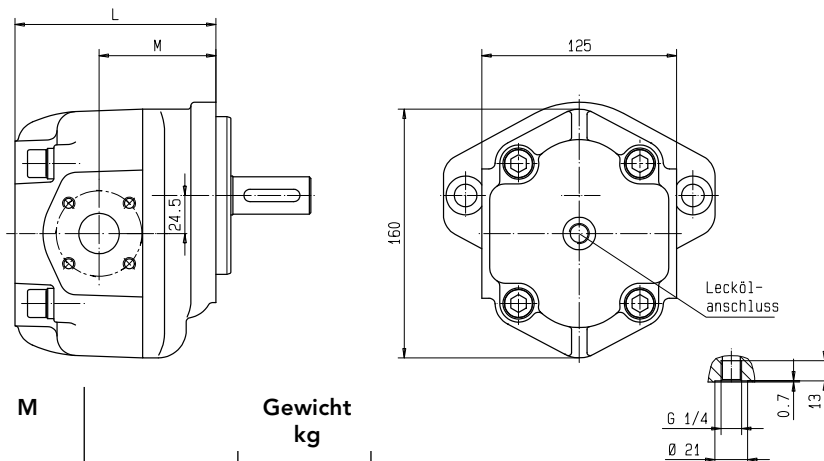

| Schluckvolumen Nenngröße | L | M | Gewicht kg | | |
|-----------------------------|-----|----|---------------|-----------|-------------|
| | | | G-Flansch | S-Flansch | F/M-Flansch |
| 20 | 129 | 75 | 11,0 | 10,0 | 9,0 |
| 25 | | | 11,5 | 10,5 | 9,5 |
| 28 | | | 12,0 | 11,0 | 10,0 |
| 32 | | | 12,5 | 11,5 | 10,5 |
| 40 | 142 | 85 | 13,0 | 12,5 | 11,5 |
| 50 | | | 13,5 | 13,0 | 12,0 |

Bestellbeispiel:
KM 2/20 S30A Y00 4DL1

Abmessungen, Gewicht mit Vorsatzlager

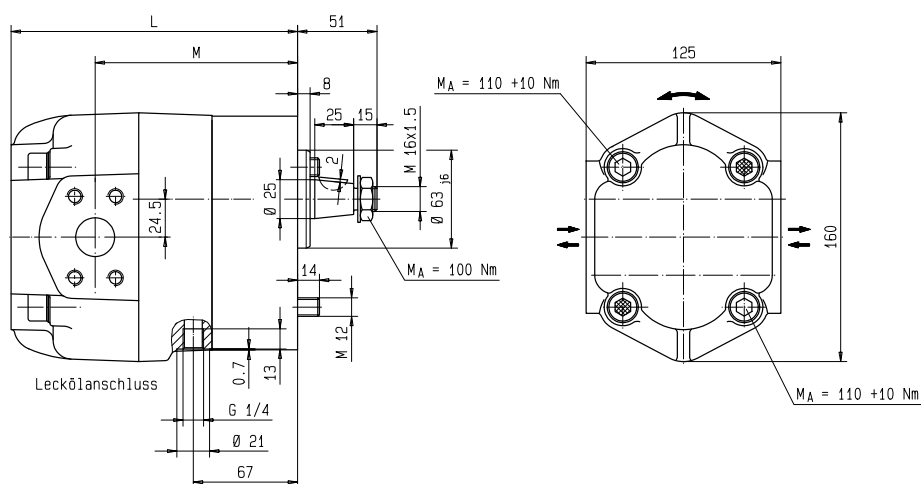

| Schluckvolumen Nenngröße | L | M | Gewicht kg |
|-----------------------------|-----|-----|---------------|
| 20 | 184 | 130 | 12,0 |
| 25 | | | 12,5 |
| 28 | | | 13,0 |
| 32 | | | 13,5 |
| 40 | 197 | 140 | 14,5 |
| 50 | | | 15,0 |

Bestellbeispiel:

Abmessungen in mm

Zulässige Kräfte – Ausführung mit Vorsatzlager .../410, konische Welle

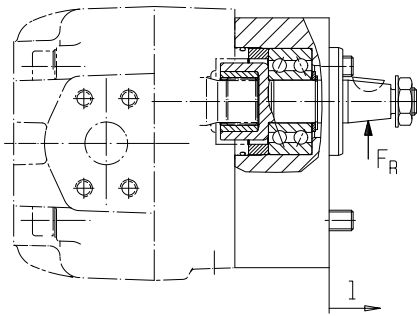

Zulässige Radialkräfte $F_{R\ max}$ als Funktion des Stützabstandes l bei einer gegebenen Axialkraft F_A (für $L_h = 10.000\ h$), Mitte Welle bei $l = 22,8\ mm$

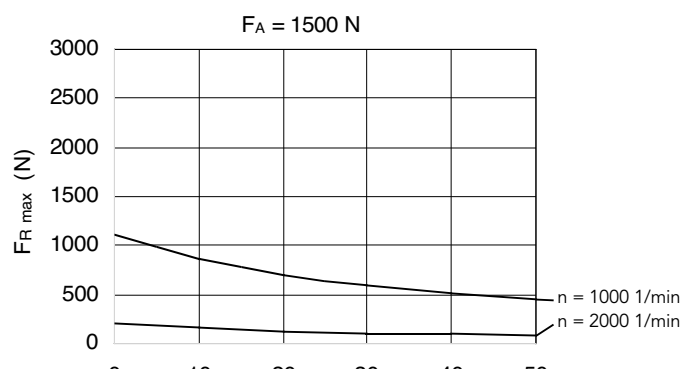
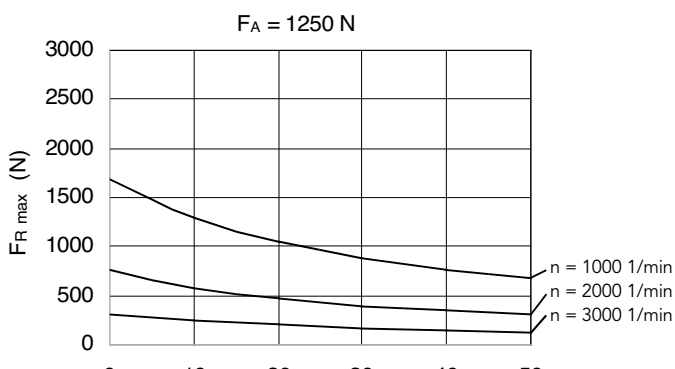
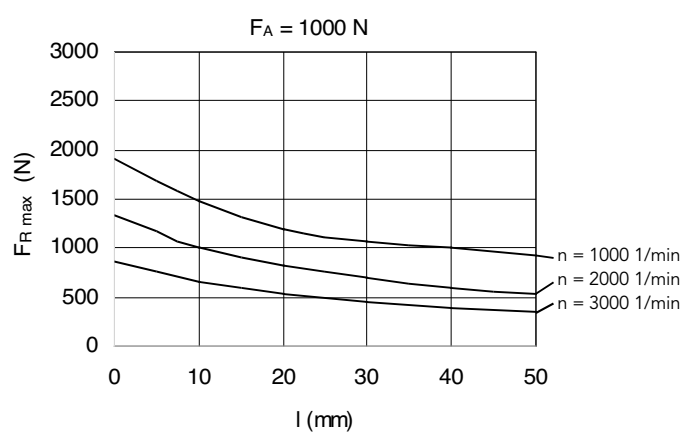
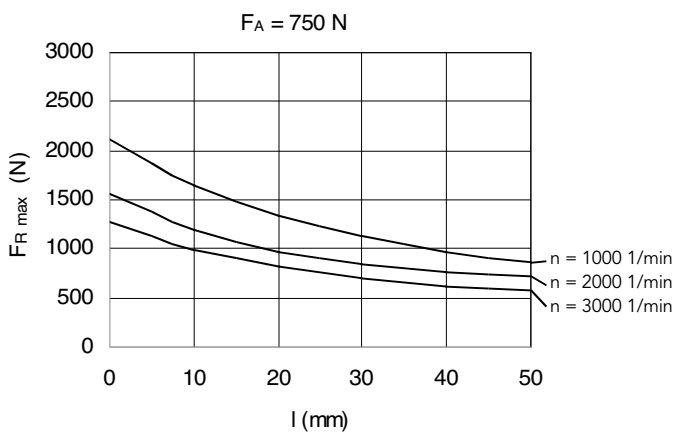
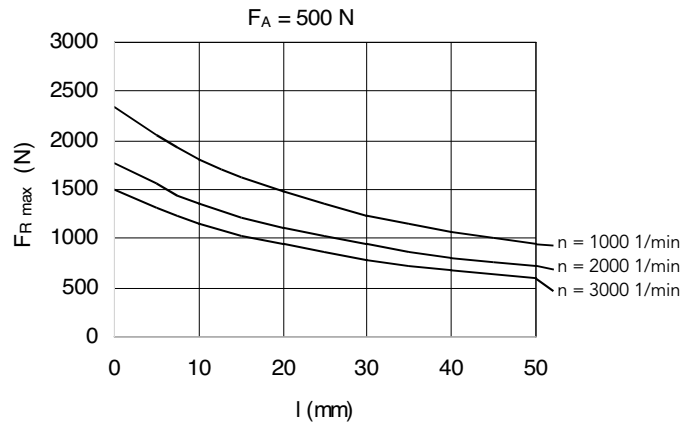
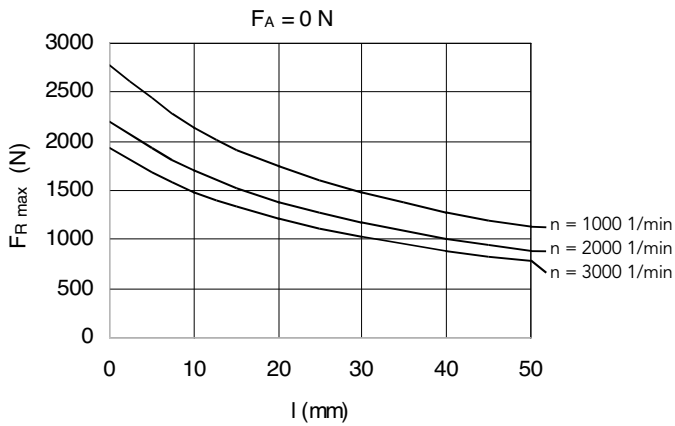

I Zahnradpumpen

Nieder- und Hochdruck-Zahnradpumpen für Schmieröl-, Hydraulik-, Prozess- und Prüfstandsanwendungen, Kraftstoff- und Dosieranlagen.



I Durchflussmesstechnik

Zahnrad-, Turbinen- und Schraubenspindel-Durchflussmesser sowie Auswerteelektronik für Volumen und Durchfluss, Dosierung und Verbrauch in der Chemie, Hydraulik, Prozess- und Prüfstandstechnik.

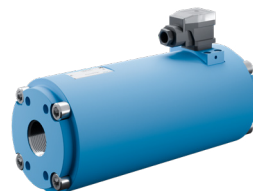

I Hydraulik

Ein- und mehrstufige Hochdruck-Zahnradpumpen, Zahnradmotoren und Ventile für Baumaschinen, Kommunalfahrzeuge, Landmaschinen, Sonderfahrzeuge und LKW-Aufbauten.



I Ventile

Ventile nach Cetop für sämtliche Anforderungen stationärer und mobiler Anwendungen. Druck-, Schalt- und Sperrventile mit Rohranschluss für hohe Durchflussmengen. Sonderventile.



KRACHT®

KRACHT GmbH · Gewerbestraße 20 · 58791 Werdohl, Germany
 Phone +49 2392.935 0 · Fax +49 2392.935 209
 E-Mail info@kracht.eu · Web www.kracht.eu